



Easy H+

Italiano

CRONOTERMUMIDOSTATO PER SISTEMI DI RAFFRESCAMENTO RADIANTE



MADE IN ITALY



Modello	Installazione	Alimentazione
Easy H+	Parete o su scatola 503	2 Batterie alcaline AAA (ministilo) da 1,5V

DESCRIZIONE GENERALE

Easy H+ è un cronotermumidostato ed umidostato elettronico giornaliero e settimanale che permette di gestire, oltre ad impianti di riscaldamento, anche impianti di deumidificazione/raffrescamento radiante controllando il punto di rugiada in ambiente. **Easy H+** è dotato di un display retroilluminato con visualizzazione grafica del programma settimanale della temperatura oltre al controllo e impostazione di due soglie di intervento legate al punto di rugiada, tutto accessibile mediante comandi semplici e funzionali che ne facilitano la programmazione.

ALIMENTAZIONE

Il cronotermumidostato **Easy H+** deve essere alimentato con due comuni batterie Alcaline AAA (ministilo) da 1,5V che ne garantiscono il funzionamento per almeno 2 anni (in condizioni di normale utilizzo). L'inserimento delle batterie può essere facilmente effettuato nell'apposito vano situato nella parte posteriore del cronotermumidostato come mostra la figura sottostante.

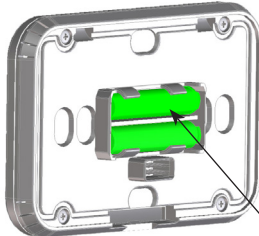

Batterie Alcaline AAA - ministilo.

INSTALLAZIONE

ATTENZIONE: PRIMA DI COLLEGARE IL CARICO ELETTRICO ASSICURARSI DI AVER ESCLUSO LA TENSIONE DI RETE.

Nel cronotermumidostato **Easy H+** i morsetti sono situati all'interno della **Base**.

- 1 - Con un cacciavite svitare la **Vite antenna** (Fig.1) e separare l'**Antina** dalla **Base**.
- 2 - Effettuare il collegamento elettrico **CH1** (Fig. 2/3) e **CH2** (Fig. 4).
- 3 - Utilizzare le **Viti e/o i Tasselli** in dotazione per fissare la **Base** alla parete o su scatola incasso a 3 moduli assicurandosi che il **Tasto di blocco** sia in basso (Fig.5).
- 4 - Utilizzare la **Vite antenna** per fissare l'**Antina** alla **Base** (Fig.6).
- 5 - Inserire le fessure superiori del cronotermumidostato **Easy H+** nei **Ganci della Base** e ruotarlo verso il basso fino all'avvenuto incastro con il **Tasto di blocco** (Fig.7). Per staccare il cronotermumidostato **Easy H+** dalla **Base** premere il **Tasto di blocco** e ruotare **Easy H+** verso l'alto (Fig.8).
- 6 - Ripristinare la tensione di rete.

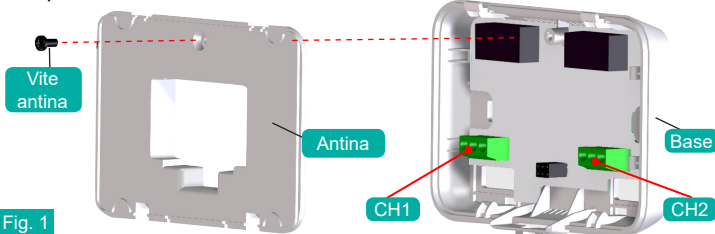

Fig. 1

TERMOREGOLAZIONE: CH1

Per comandare impianti di **TERMOREGOLAZIONE** utilizzare i morsetti del relè **CH1** (contatto "marcia zona").

Collegamento con bruciatore, caldaia murale, impianto di condizionamento, valvola di zona con ritorno a molla:

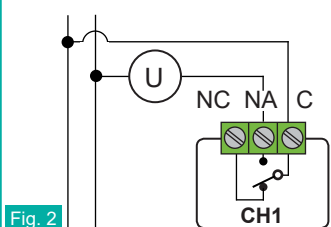

Fig. 2

Collegamento con valvola di zona:

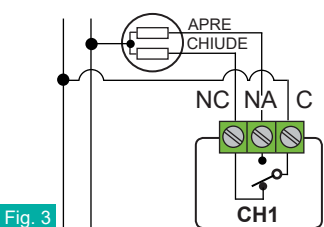

Fig. 3

DEUMIDIFICAZIONE: CH2



Per comandare un **DEUMIDIFICATORE** utilizzare i morsetti del relè **CH2** (contatto "marcia deumidificazione").

Collegamento con deumidificatore:

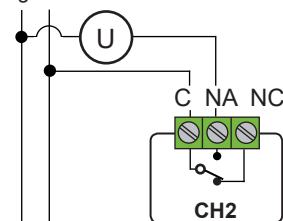

Fig. 4

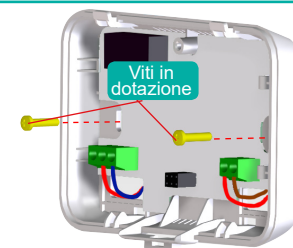

Fig. 5

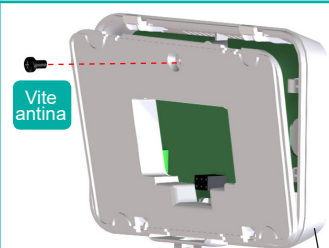

Fig. 6

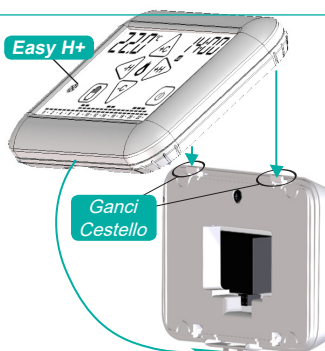

Fig. 7

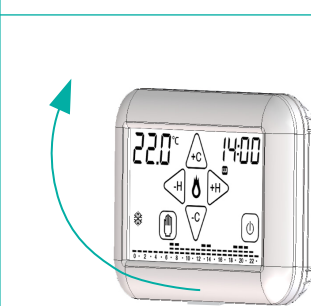

Fig. 8

FUNZIONAMENTO

Durante il funzionamento in modalità **INVERNO** (❄️), premendo la zona touch della temperatura (Fig.1), vengono visualizzati alternativamente la **Temperatura ambiente** (°C) e l'**Umidità relativa** (%) (Fig.2).

Durante il funzionamento in modalità **ESTATE** (☀️), premendo la zona touch della temperatura vengono visualizzati la **Temperatura ambiente** (°C) (Fig.3), l'**Umidità relativa** (%) (Fig.4) e il **Punto di rugiada** (dP) (Fig.5).

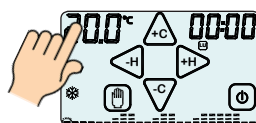

Fig. 1

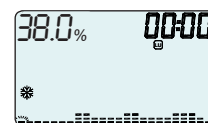

Fig. 2

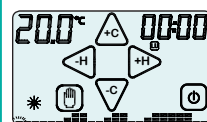

Fig. 3

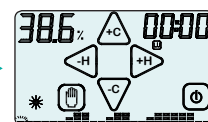

Fig. 4

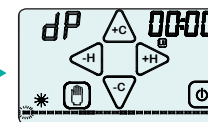

Fig. 5

In modalità **INVERNO** (❄️) viene visualizzato esclusivamente il programma settimanale delle temperature per gestire l'impianto di riscaldamento. In modalità **ESTATE** (☀️) viene visualizzato anche il grafico di abilitazione dell'impianto di deumidificazione all'interno della schermata di visualizzazione durante la visualizzazione del **Punto di rugiada** (dP).

Per modificare la modalità di funzionamento stagionale **ESTATE/INVERNO** è prima necessario abilitare il tasto tenendo premuto la zona touch corrispondente nella **SCHERMATA PRINCIPALE**.

Quindi toccare il tasto per modificare la **MODALITA'** Il programma settimanale delle temperature che gestisce l'impianto di riscaldamento in modalità **INVERNO** (❄️) e l'impianto di raffrescamento in modalità **ESTATE** (☀️) è un diagramma composto da 24 colonne rappresentanti le ore della giornata; l'altezza di ogni colonna indica la temperatura programmata per quell'ora.

GRAFICO TEMPERATURE

Il cronotermoumidostato **Easy H+** è dotato di un **Grafico delle temperature** che presenta un diagramma **Easy H+** composto da **24** colonne rappresentanti le **ORE** della giornata.

Per ogni **ORA** possono essere programmate due temperature:

- la temperatura della **PRIMA MEZZ'ORA** (es.dalle **00:00** alle **00:29**).
 - la temperatura della **SECONDA MEZZ'ORA** (es.dalle **00:30** alle **00:59**).
- L' **altezza delle colonne** varierà solamente quando si programmeranno le temperature nelle **PRIME MEZZ'ORE**.

- Ogni **COLONNA** è formata da tre **CURSORE** di temperatura (Fig.1) :

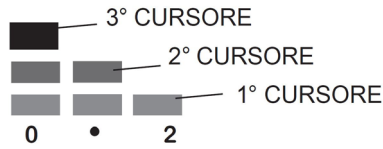

Fig. 1

In modalità **INVERNO** "❄️" :

3° CURSORE che comprende le temperature da **20.0°C** a **30.0°C**.

2° CURSORE che comprende le temperature da **16.1°C** a **19.9°C**.

1° CURSORE che comprende le temperature da **5.0°C** a **16.0°C**.

In modalità **ESTATE** "☀️" :

3° CURSORE che comprende le temperature da **29.0°C** a **35.0°C**.

2° CURSORE che comprende le temperature da **27.0°C** a **28.9°C**.

1° CURSORE che comprende le temperature da **15.0°C** a **26.9°C**.

Immaginiamo di impostare la temperatura delle ore "0":

Programmando la temperatura a **18°C** nella **PRIMA MEZZ'ORA** la colonna delle ORE "0" varierà la sua altezza rispetto al programma pre-impostato (Fig. 2).

Programmando la temperatura a **25°C** nella **SECONDA MEZZ'ORA** la colonna delle ORE "0" rimarrà invariata (Fig. 3).



Fig. 2



Fig. 3

Dunque:

La programmazione della temperatura nella SECONDA MEZZ'ORA di ogni ORA, NON comporta nessuna modifica alla colonna dell'ORA corrispondente, anche se viene impostata una temperatura differente rispetto alla temperatura della PRIMA MEZZ'ORA.

Sul display otterremo un andamento grafico delle temperature programmate durante l'arco della giornata. A seconda dell'**ORA** in cui ci si trova, lampeggia il cursore della temperatura corrispondente.

PROGRAMMA SETTIMANALE DELLE TEMPERATURE (°C)

Si consiglia di effettuare la programmazione settimanale prima di aver impostato **GIORNO** e **ORA**. E' possibile passare dalla fase di **STANDBY ON** (Fig.1) alla **SCHERMATA PRINCIPALE** (Fig.2) semplicemente toccando il display.

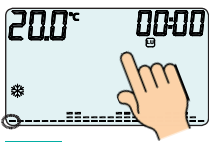

Fig. 1

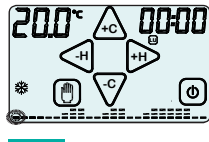

Fig. 2

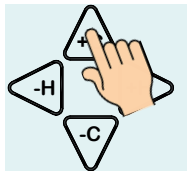

Fig. 3

Toccare uno dei tasti **+C**, **-C** o **-H**, **+H** (Fig.3) per accedere alla **PROGRAMMAZIONE SETTIMANALE** (Fig.4).

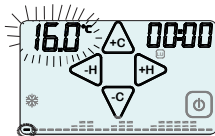

Fig. 4

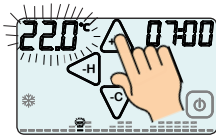

Fig. 5

In **PROGRAMMAZIONE SETTIMANALE** si impostano le temperature ogni mezz'ORA del giorno e per ogni giorno della **SETTIMANA**.

Toccando **+C** o **-C** (Fig.5) si aumenta o diminuisce la **TEMPERATURA** di **0,2°C**.

Mantenendo premuti **+C**, **-C** la temperatura varierà di **1,0°C**.

Toccare **-H** o **+H** per impostare la temperatura nella mezz'ora precedente o successiva.

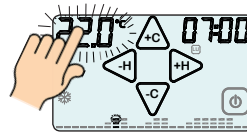

Fig. 6

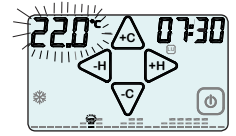

Fig. 7

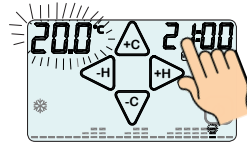

Fig. 8

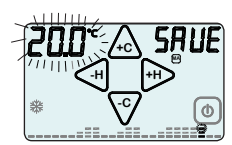

Fig. 9

Per copiare la temperatura impostata da una mezz'ora alla mezz'ora successiva premere la zona touch della temperatura (Fig.6).

Ad ogni pressione si effettuerà una copia (Fig.7).

Toccare l'area touch dell'**ORA** per passare al successivo giorno di **PROGRAMMAZIONE** (Fig.8).

Terminata la programmazione toccare il tasto **ON/OFF** (Fig.9) per confermare la programmazione.

Al posto dell'**ORA** apparirà per pochi secondi la scritta **SAVE** (Fig.9).

PROGRAMMA SETTIMANALE DEL PUNTO DI RUGIADA (dP)

Il programma settimanale dell'impianto di deumidificazione, impostabile nella modalità **ESTATE** (☀️) quando si visualizza il punto di rugiada "dP", è un diagramma di 24 segmenti rappresentanti le ore della giornata disposti su due righe.

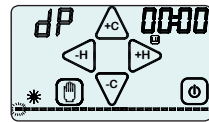

Fig. 1

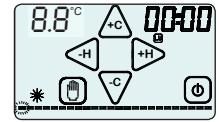

Fig. 2

La posizione del segmento nella riga superiore, contrassegnata dalla scritta **ON** in alto a sinistra del display (Fig. 3), segnala l'abilitazione dell'impianto di deumidificazione in quella specifica **ORA** (es. ore 07:00) della giornata, che può quindi essere acceso se richiesto dal programma di deumidificazione/raffrescamento.

La posizione del segmento nella riga inferiore, contrassegnata con la scritta **OFF**, (Fig. 4) segnala la disabilitazione dell'impianto di deumidificazione in quell'**ORA** (es. ore 07:00), che quindi non verrà acceso anche se richiesto dal programma di deumidificazione/raffrescamento.

Per modificare il programma standard portarsi al giorno desiderato premendo sulla zona touch del giorno e variare il grafico giornaliero utilizzando i quattro tasti **+C**, **-C** e **-H**, **+H**.

I tasti **-H** e **+H** spostano il cursore orizzontalmente lungo l'asse delle **ORE**, mentre i tasti **+C** e **-C** modificano lo stato di abilitazione rispettivamente in "ON" e "OFF".

Per avanzare al giorno successivo premere la zona touch delle **ORE**.

Per copiare la programmazione nei giorni successivi tenere premuto per circa 2 secondi la zona touch dell'**ORA** fino alla comparsa della scritta **COPY** (Fig. 5).

Premendo più volte la scritta **COPY** il giorno verrà copiato per il resto della settimana.

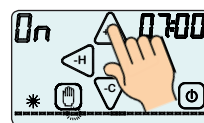

Fig. 3

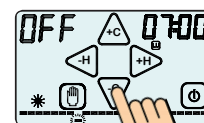

Fig. 4

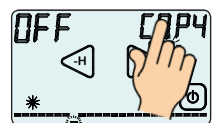

Fig. 5

FUNZIONE COPY PROGRAMMA SETTIMANALE

La **FUNZIONE COPY** permette di copiare il programma impostato di un giorno negli altri giorni della settimana. Durante l'impostazione del **PROGRAMMA SETTIMANALE** (temperatura lampeggiante - Fig.1) tenere premuto per circa 2 secondi la zona touch dell'**ORA** fino alla comparsa della scritta **COPY** (Fig.2).

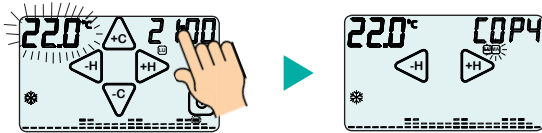

Fig. 1

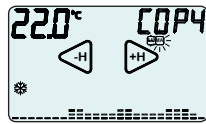

Fig. 2

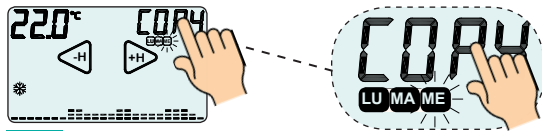

Fig. 3 Esempio copia programma del Martedì nel Mercoledì

Viene visualizzato in modo permanente il **GIORNO** che sta per essere copiato (es. Lunedì **LU**), mentre il giorno nel quale verrà copiato il programma lampeggia (es. Martedì **MA**) Fig.3.

Con i tasti \triangleleft o \trianglerightarrow si scorrono i giorni della settimana e per confermare il **GIORNO** da copiare premere la scritta **COPY**.

Premendo più volte la scritta **COPY** il giorno verrà copiato per il resto della settimana (Fig.3).

Toccare in qualsiasi momento la zona touch della temperatura per uscire dalla funzione **COPY**.

Si ritornerà quindi nella schermata di **PROGRAMMAZIONE SETTIMANALE**.

IMPOSTAZIONE GIORNO E ORA

Se il cronotermostato è nello stato **STAND-BY ON** premere il display per entrare in **SCHERMATA PRINCIPALE** (Fig.1). Premere per 2 secondi la zona touch dell'**ORA** (Fig.2) e le **ORE** inizieranno a lampeggiare (Fig.3).

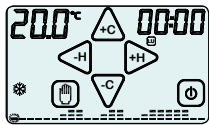

Fig. 1

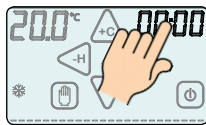

Fig. 2

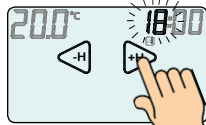

Fig. 3

ORA: tramite i tasti \triangleleft o \trianglerightarrow impostare l'**ORA** corretta (Fig.3).

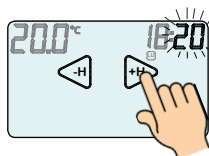

Fig. 4

MINUTI: premere la zona touch dei **MINUTI** e con i tasti \triangleleft o \trianglerightarrow impostare i **MINUTI** (Fig.4).

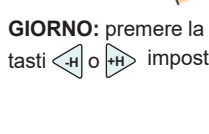

Fig. 5

GIORNO: premere la zona touch dei **GIORNI** e con i tasti \triangleleft o \trianglerightarrow impostare il **GIORNO** attuale (Fig.5).

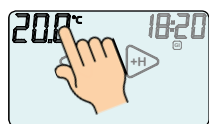

Fig. 6

Terminata la programmazione dell'**ORA**, **MINUTI** e **GIORNO** confermare le impostazioni premendo sulla zona touch della **TEMPERATURA** (Fig.6).

MODALITA' MANUALE



Per attivare il display toccarlo semplicemente. Tenendo premuto per circa 2 secondi il tasto ☰ (Fig.1) si passa alla modalità **MANUALE** (Fig.2). Nel programma **INVERNO** il cronotermostato si comporta ora da semplice termostato ambiente. Nel programma **ESTATE** il cronotermostato si comporta da termostato.

Toccano \triangleup o \triangledown si aumenta o diminuisce la **TEMPERATURA** di 0,2°C. Mantenendo premuti \triangleup o \triangledown la temperatura varierà di 1,0°C.

Trascorsi alcuni secondi senza effettuare nessuna operazione, o toccando semplicemente la zona touch della **TEMPERATURA** si passa all'interfaccia **MANUALE** (Fig.3). Per uscire dalla programmazione **MANUALE** tenere premuto 2 secondi il tasto ☰ .

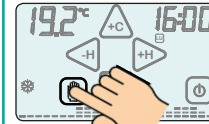

Fig. 1

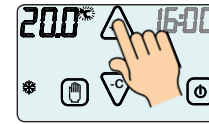

Fig. 2

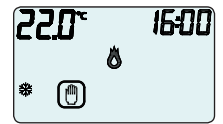

Fig. 3

SOGLIE DI ALLARME PUNTO DI RUGIADA

Per attivare il display toccarlo semplicemente. Posizionare il cronotermostato nel programma estivo (☀) e in modalità manuale ☰ .

Toccare la zona touch della temperatura fino alla comparsa del **Punto di rugiada** "dP".

Ora è possibile impostare i valori di soglia di allarme "d1" e "d2" per l'intervento rispettivamente del sistema di **deumidificazione** e della "messa in sicurezza zona".

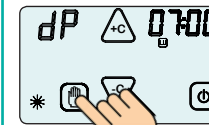

Fig. 1

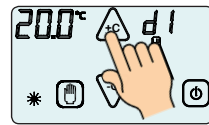

Fig. 2

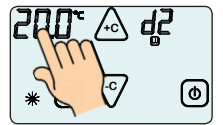

Fig. 3

Al raggiungimento della prima soglia, cioè con un valore "d" calcolato maggiore di "d1", entra in funzione il sistema di deumidificazione, mantenendo attivo il sistema di raffrescamento.

Al raggiungimento della seconda soglia cioè con un valore "d" calcolato maggiore di "d2", il sistema di deumidificazione resta attivo, ma viene disattivato l'elemento di raffrescamento radiante, al fine di evitare il possibile fenomeno di formazione di condensa superficiale.

La disattivazione forzata del sistema di raffrescamento viene visualizzata sul display dal lampeggio della fiammella ☀ .

Per modificare il valore di soglia "d1" premere per 2 secondi il tasto ☰ (Fig.1) e con i tasti \triangleup e \triangledown impostare il valore desiderato (Fig.2). Confermare il valore premendo sulla zona touch della temperatura impostata (Fig.3).

Sempre con i tasti \triangleup e \triangledown impostare il valore di soglia "d2" e premere il tasto ☰ (Fig.3) per salvare il valore e tornare alla schermata iniziale (Fig.1).

N.B. Il valore "d1" sarà sempre inferiore del valore d2 (limite massimo $d1=d2 - 0,2^\circ\text{C}$)
valore di "d1" preimpostato da fabbrica = 14,5 °C – max valore d1 impostabile = 24,8 °C
valore di "d2" preimpostato da fabbrica = 18 °C – max valore d2 impostabile = 25 °C

Il valore di "d2" dovrà necessariamente sempre essere impostato inferiore alla temperatura minima raggiunta dalla superficie radiante da controllare in **ESTATE** o comunque della superficie più fredda presente in ambiente.

La differenza tra il valore di "d2" e la temperatura minima di tale superficie andrà opportunamente valutata a seconda della tipologia di impianto installata, della relativa inerzia termica e delle possibili condizioni ambientali al contorno (consigliato min = 1°C per pavimento / 3°C per soffitto metallico).

Per una stima approssimativa di alcuni valori di **Punto di rugiada** ambiente riferirsi alla "Tabella A".

VISUALIZZAZIONE PROGRAMMA

Se il cronotermostato è nello stato **STAND-BY ON** (Fig.1) toccare il display per entrare in **SCHERMATA PRINCIPALE** (Fig.2).

Mediante i tasti \triangleleft o \trianglerightarrow è possibile esplorare semplicemente il programma giornaliero dalle ore 00:00 alle ore 23:30 di ciascun giorno (Fig.3).

Durante l'esplorazione lampeggeranno i "C" memorizzati ed il relativo cursore di temperatura dell'**ORA** visualizzata. Per uscire premere il tasto **ON/OFF** ☰ .

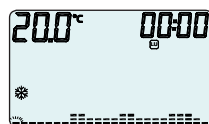

Fig. 1

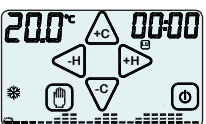

Fig. 2

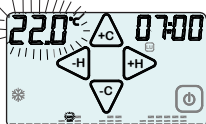

Fig. 3

Valori di temperatura di rugiada in °C con umidità relativa del:

Taria ambiente	30 %	35 %	40 %	45 %	50 %	55 %	60 %	65 %	70 %	75 %	80 %	85 %	90 %
30 °C	10,5 °C	12,9 °C	14,9 °C	16,8 °C	18,4 °C	20,0 °C	21,4 °C	22,7 °C	23,9 °C	25,1 °C	26,2 °C	27,2 °C	28,2 °C
29 °C	9,7 °C	12,0 °C	14,0 °C	15,9 °C	17,5 °C	19,0 °C	20,4 °C	21,7 °C	23,0 °C	24,1 °C	25,2 °C	26,2 °C	27,2 °C
28 °C	8,8 °C	11,1 °C	13,1 °C	15,0 °C	16,6 °C	18,1 °C	19,5 °C	20,8 °C	22,0 °C	23,2 °C	24,2 °C	25,2 °C	26,2 °C
27 °C	8,0 °C	10,2 °C	12,2 °C	14,1 °C	15,7 °C	17,2 °C	18,6 °C	19,9 °C	21,1 °C	22,2 °C	23,3 °C	24,3 °C	25,2 °C
26 °C	7,1 °C	9,4 °C	11,4 °C	13,2 °C	14,8 °C	16,3 °C	17,6 °C	18,9 °C	20,1 °C	21,2 °C	22,3 °C	23,3 °C	24,2 °C
25 °C	6,2 °C	8,5 °C	10,5 °C	12,2 °C	13,9 °C	15,3 °C	16,7 °C	18,0 °C	19,1 °C	20,3 °C	21,1 °C	22,3 °C	23,2 °C
24 °C	5,4 °C	7,6 °C	9,8 °C	11,3 °C	12,9 °C	14,4 °C	15,8 °C	17,0 °C	18,2 °C	19,3 °C	20,3 °C	21,3 °C	22,3 °C
23 °C	4,5 °C	6,7 °C	8,7 °C	10,4 °C	12,0 °C	13,5 °C	14,8 °C	16,1 °C	17,2 °C	18,3 °C	19,4 °C	20,3 °C	21,3 °C

Tabella "A"

Esempio: in condizioni di temperatura dell'aria interna di 26°C con un'umidità relativa pari al 55%, considerate come una possibile combinazione ottimale per il comfort in raffrescamento domestico estivo, una superficie subirebbe il fenomeno di formazione di condensa solo se presentasse una temperatura pari o inferiore a 16,3°C.

Questo significa che, in tali condizioni, la condensa si formerà su tutte le superfici con temperatura uguale o minore di 16,3°C.

In relazione al valore di temperatura interna e al valore di umidità relativa rilevate in ambiente, andando a determinare il punto di incrocio corrispondente in tabella, è possibile stabilire il valore di temperatura superficiale che potrà avere un elemento radiante prima che su quest'ultimo inizi la formazione di condensa.

Viceversa, conoscendo la temperatura superficiale minima raggiunta dall'elemento radiante in un ambiente, sarà possibile determinare, a parità di temperatura dell'aria, quale sia il valore di umidità relativa limite a cui l'elemento radiante condenserebbe.

Il valore di soglia "**d1**" impostato a **14,5°C** su **EASY H+** presuppone che, in condizioni di **Tambiente = 26°C**, il deumidificatore inizi ad operare una volta superato un valore di umidità relativa pari a circa il 49%(*) Il valore di soglia "**d2**" impostato a 18,0°C presuppone che, in condizioni di **Tambiente = 26°C**, l'elemento radiante venga inibito al raffrescamento una volta superato un valore di umidità relativa pari a circa il 63%(*).

Questo meccanismo assicura che, una volta che il valore di "**d2**" impostato risulta inferiore alla temperatura minima della superficie radiante fredda presente in ambiente, in qualsiasi condizione di temperatura e di umidità relativa dell'aria rilevate nell'ambiente stesso, l'impianto verrà spento qualora si arrivasse in prossimità della possibile formazione di condensa superficiale.

(*) valori indicativi, subordinati alla precisione dello strumento.

ESEMPIO 1 - Regolazione a più zone termiche in parallelo con 1 deumidificatore e pompa di calore.

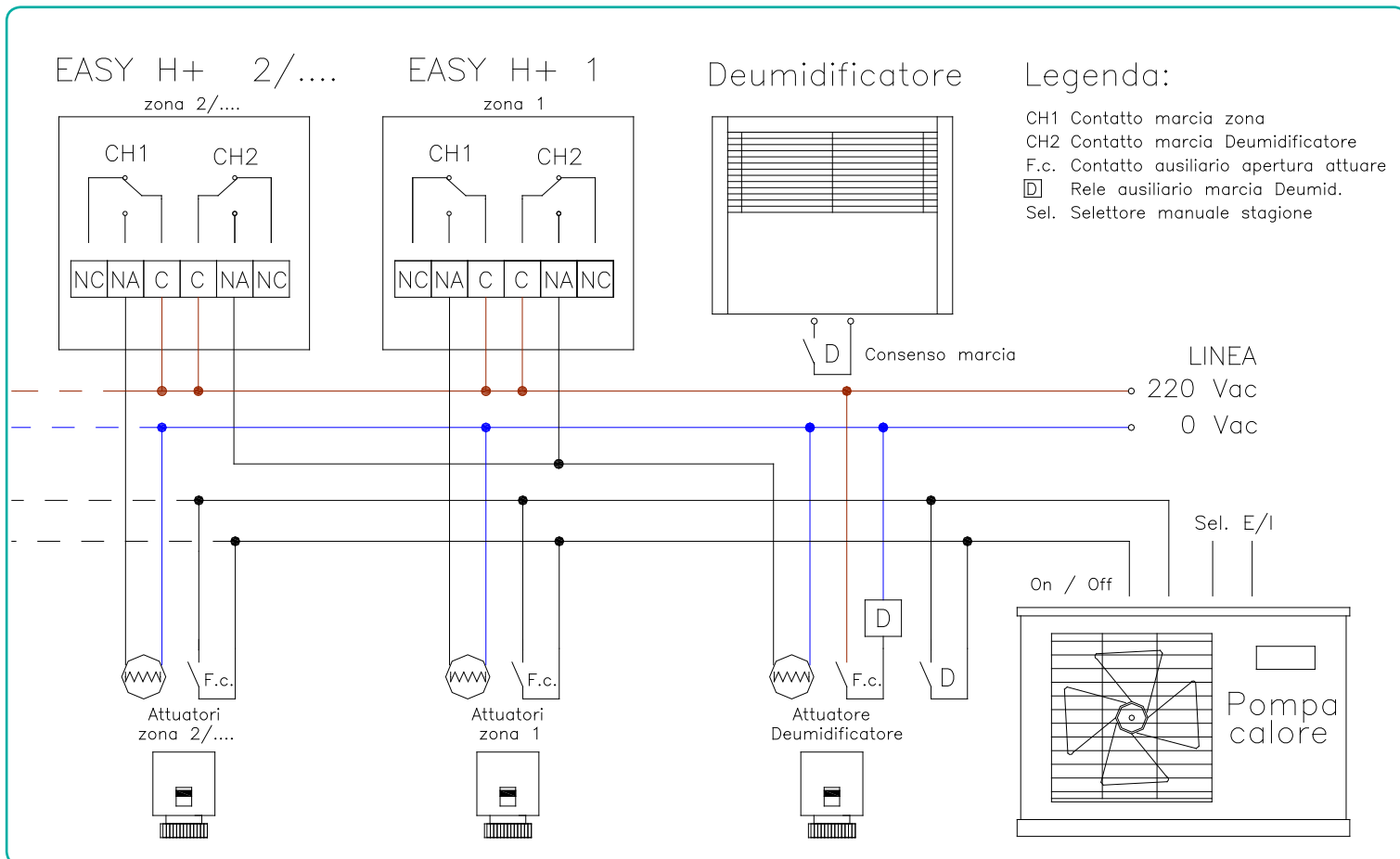

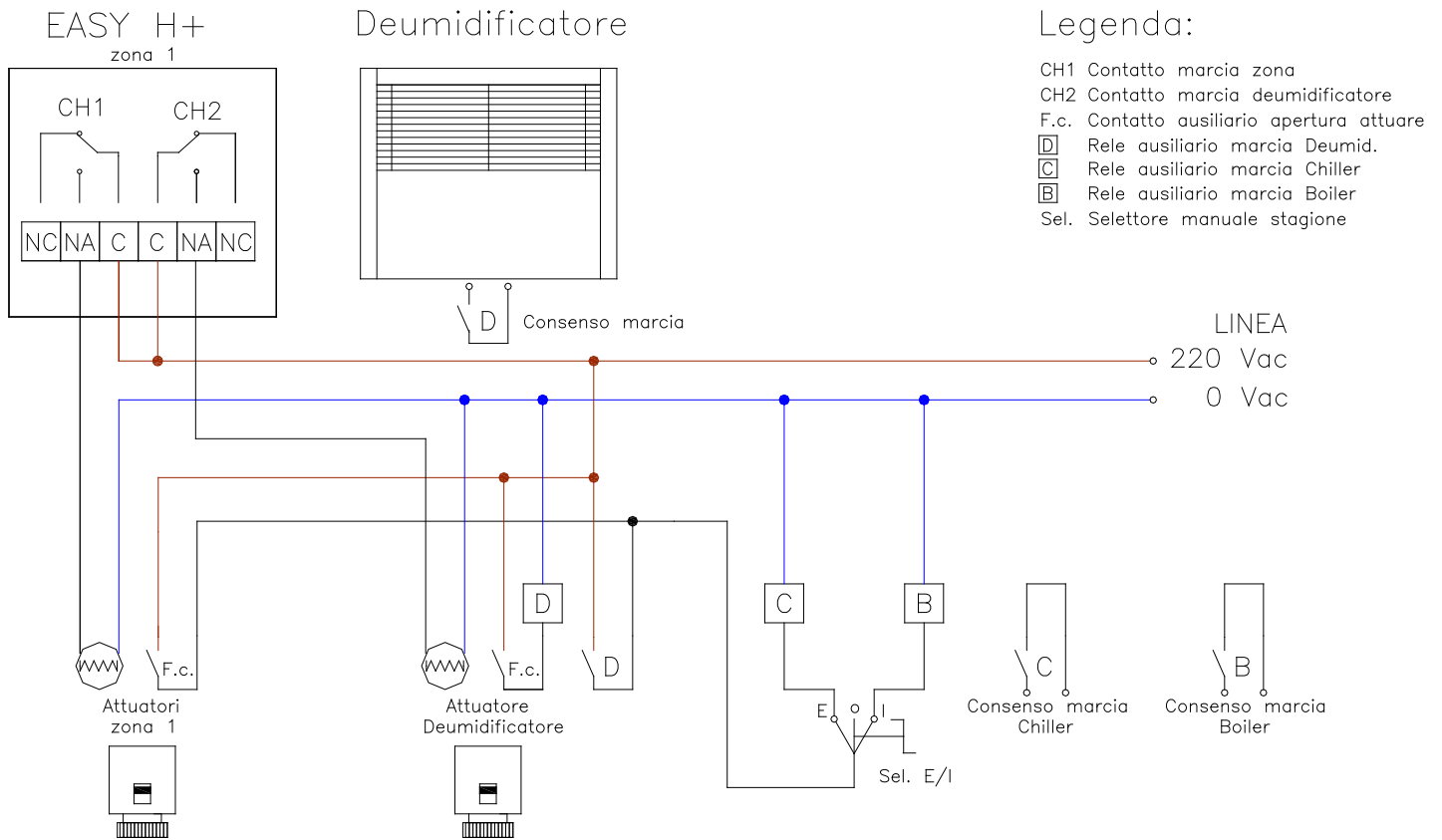

CONDIZIONI GENERALI DI GARANZIA
IL PRESENTE CERTIFICATO E' L' UNICO DOCUMENTO CHE DA' DIRITTO ALLA RIPARAZIONE DEL PRODOTTO IN GARANZIA

- Il prodotto é GARANTITO per un periodo di 24 mesi dalla data di acquisto.
- Non sono coperti da GARANZIA eventuali danni derivati da manomissioni, uso ed installazione errati o impropri.
- La GARANZIA è valida solo se debitamente compilata.
- In caso di difetti coperti da GARANZIA, il produttore riparerà o sostituirà il prodotto gratuitamente.

PRESTAZIONI FUORI GARANZIA:

Trascorsi i termini o la durata della GARANZIA le eventuali riparazioni verranno addebitate in funzione alle parti sostituite e al costo della manodopera.

TEMPORIZZAZIONE FUNZIONE MANUALE



Questa funzione permette al cronotermomidostato di funzionare in modalità **MANUALE** per un determinato intervallo di tempo, mantenendo la temperatura impostata nel programma **MANUALE**.

Alla fine dell'intervallo impostato il cronotermomidostato ritornerà nel **PROGRAMMA SETTIMANALE**.

Dalla modalità **MANUALE** tenere premuto per due secondi la zona touch dell'**ORA** (Fig.1).

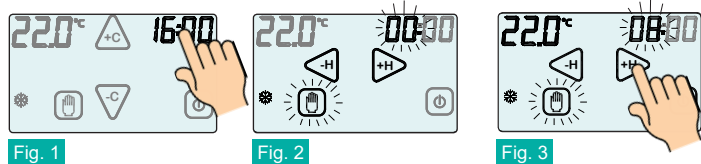

L'**ORA** e il tasto  inizieranno a lampeggiare (Fig. 2).



Premere i tasti  o  per impostare l'intervallo di tempo per il quale il cronotermomidostato funzionerà in modalità **MANUALE**.

Per impostare i minuti, premere sulla zona touch **MINUTI**.

L'intervallo massimo è di **99 ore e 59 minuti**.

Toccando il tasto  dopo aver impostato l'intervallo di tempo, il timer darà inizio al conteggio, visualizzando il tempo residuo e facendo lampeggiare il simbolo .

Nell'esempio in Figura 3 il cronotermomidostato rimarrà in modalità **MANUALE** per **8:00 ore**.

Per interrompere il conteggio del timer toccare il tasto dopo aver abilitato il display con un semplice tocco.

ESTATE/INVERNO

La funzione **ESTATE / INVERNO** permette di impostare il funzionamento del cronotermomidostato in due modalità:

MODALITA' ESTATE  : viene utilizzata per il comando di apparecchiature di raffrescamento.

MODALITA' INVERNO  : viene utilizzata per il comando di apparecchiature di riscaldamento.

Per modificare la modalità di funzionamento stagionale è prima necessario abilitare il tasto tenendo premuto la zona touch corrispondente nell'interfaccia **SCHERMATA PRINCIPALE** (Fig. 1).

Quindi toccare il tasto per modificare la **MODALITA' DI FUNZIONAMENTO** (Fig. 2).

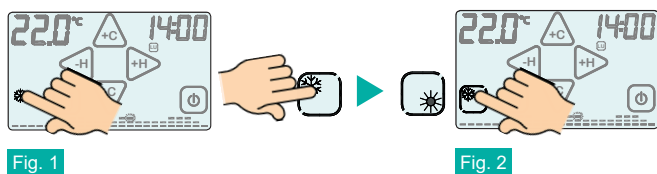

ON / OFF

Per attivare il display toccarlo semplicemente.

Per visualizzare la **PERCENTUALE di UMIDITA'** (%) toccare la zona touch della temperatura.

Per spegnere l'apparecchio tenere premuto il pulsante **ON/OFF**  (Fig. 1) per circa 2 secondi.

L'apparecchio si porrà nella fase di spegnimento, disabilitando l'azionamento dell'impianto.

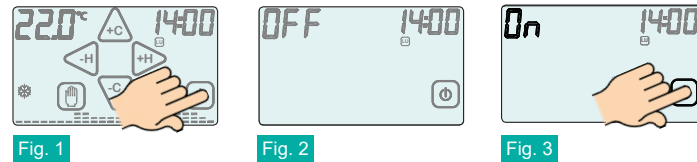

In fase di **STAND-BY OFF** visualizza solo **ORA** e **TEMPERATURA/UMIDITA'** rilevata (Fig.2).

Per accendere il cronotermomidostato è prima necessario abilitare il pulsante di **ON/OFF**  toccando il display. Mantenendo premuto il pulsante **ON/OFF** per circa 2 secondi, il cronotermomidostato si accenderà (Fig.3).





BLOCCO CON PASSWORD

Per attivare il display toccarlo semplicemente.

Tenere premuti per circa due secondi i pulsanti  e  fino a quando sul display appare l'interfaccia di impostazione della **PASSWORD** (Fig.1).

I numeri "0000" rappresentano le cifre che compongono la **PASSWORD**.

Per modificare la cifra lampeggiante utilizzare i pulsanti  o .

Per spostarsi alla cifra successiva premere i pulsanti  o .

Confermare la **PASSWORD** impostata tenendo premuto il pulsante  (Fig.2).



Alla comparsa del simbolo "🔑" (Fig.3) il cronotermomidostato risulta bloccato e non sarà possibile modificare alcun parametro prima dell'avvenuto sblocco. E' possibile uscire in qualsiasi momento dall'impostazione della password semplicemente premendo il pulsante , oppure attendendo 12 secondi senza toccare il display del cronotermomidostato.

Per sbloccare il cronotermomidostato tenere premuto il simbolo "🔑" e inserire la **PASSWORD**. Confermare la **PASSWORD** tenendo premuto il pulsante  (Fig.4). Se la **PASSWORD** è corretta, il cronotermomidostato passerà automaticamente nella **SCHERMATA PRINCIPALE** altrimenti apparirà sul display la scritta "Err" che indica che la **PASSWORD** inserita è errata (Fig.5). In tal caso ripetere l'operazione.

ATTENZIONE: Se dimenticate la PASSWORD impostata, contattare l'assistenza.

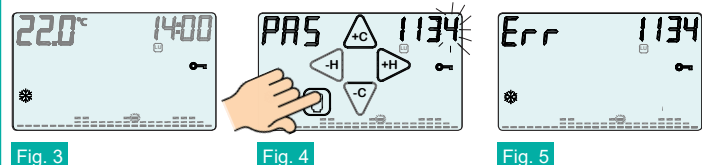

DIFFERENZIALE TERMICO

Il **DIFFERENZIALE TERMICO** è l'intervallo di intervento del cronotermomidostato centrato sulla **TEMPERATURA IMPOSTATA** da raggiungere. Esso è più o meno grande in funzione dell'indice di variabilità della temperatura ambiente (grandezza dell'ambiente e influenze dell'ambiente esterno). Nel programma **INVERNO** () il cronotermomidostato aziona l'impianto di riscaldamento quando nell'ambiente viene rilevata la temperatura:

TEMPERATURA IMPOSTATA - SEMI_DIFFERENZIALE TERMICO

L'impianto di riscaldamento viene spento quando nell'ambiente viene rilevata la temperatura:



TEMPERATURA IMPOSTATA + SEMI_DIFFERENZIALE TERMICO

Viceversa, nel programma **ESTATE** () l'impianto di raffrescamento e/o condizionamento viene azionato quando nell'ambiente viene rilevata la temperatura:

TEMPERATURA IMPOSTATA + SEMI_DIFFERENZIALE TERMICO

L'impianto di raffrescamento e/o condizionamento viene quindi spento quando la temperatura rilevata è:

TEMPERATURA IMPOSTATA - SEMI_DIFFERENZIALE TERMICO

Il **DIFFERENZIALE TERMICO** è pre-impostato nel cronotermomidostato a **0.4 °C** per il programma **INVERNO** () e **0.8°C** per il programma **ESTATE** ()

CERTIFICATO DI GARANZIA DA COMPILARE E SPEDIRE IN CASO DI GUASTO

APPARECCHIO: **Easy H+**

Numero di serie (s.n.) _____

RIVENDITORE:

Timbro: _____

Data di acquisto: _____ / _____ / _____

UTILIZZATORE:

Cognome e nome _____

Via _____ n° _____

C.A.P. _____ Città _____

Telefono _____

Quindi, ad esempio:

- **Programma:** INVERNO (❄️)
- **TEMPERATURA IMPOSTATA:** 20.0°C
- **DIFFERENZIALE TERMICO:** 0.4°C

TEMPERATURA RILEVATA:

20.0 °C - 0.2 °C = 19.8 °C ► **IMPIANTO RISCALDAMENTO ON**

TEMPERATURA RILEVATA:

20.0 °C + 0.2 °C = 20.2 °C ► **IMPIANTO RISCALDAMENTO OFF**

Passare dalla fase di **STAND-BY ON** all'interfaccia **SCHERMATA PRINCIPALE** semplicemente toccando il display. Per modificare il **DIFFERENZIALE TERMICO (dt)** dalla **SCHERMATA PRINCIPALE**, premere per 2 secondi il display sull'area touch della TEMPERATURA (Fig.1). Sulla parte inferiore del display comparirà la scritta "dt" e nella zona superiore comparirà il valore del dt attualmente impostato per il programma relativo. E' quindi possibile regolare il dt nell'intervallo da **0,2°C a 2°C** operando con i pulsanti ▲°C o ▼°C (Fig.2).

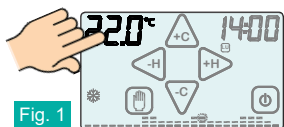

Fig. 1

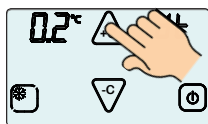

Fig. 2

CONTATTO ATTIVAZIONE IMPIANTO



L'attivazione o la disattivazione dell'impianto di riscaldamento/raffrescamento avviene (se il cronotermomidostato è correttamente installato), al raggiungimento delle soglie di temperatura programmate. Al tocco del display nelle fasi di **STAND-BY ON** (Fig.1) e nella **SCHERMATA PRINCIPALE** (Fig. 2) il cronotermomidostato aggiorna lo stato del contatto allo stato corrente di attivazione dell'impianto. Tale azione è verificabile da un breve lampeggio del simbolo di **IMPIANTO IN FUNZIONE** (🔥 / 💧). In assenza di intervento dell'utente lo strumento aggiorna lo stato del contatto una volta all'ora.

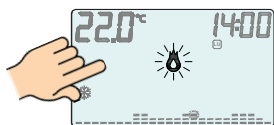

Fig. 1

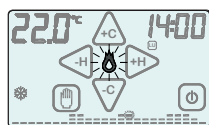

Fig. 2

🔥 Indicazione chiusura contatto relè **CH1** (Termoregolazione").

💧 Indicazione chiusura contatto relè **CH2** (Deumidificatore").

BATTERIA SCARICA



Il cronotermomidostato rileva due soglie di scarica della batteria **BAT**. Al raggiungimento della **PRIMA SOGLIA** compare il simbolo di **BATTERIA SCARICA** (Fig. 1) mantenendo inalterate le funzioni e il programma impostato. Al raggiungimento della **SECONDA SOGLIA** il cronotermomidostato spegne disabilitando l'azionamento dell'impianto e facendo lampeggiare il simbolo di **BATTERIA SCARICA** (Fig. 2).

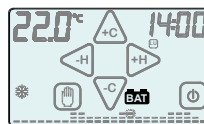

Fig. 1

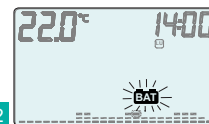

Fig. 2

Per ripristinare le funzioni del cronotermomidostato è necessario sostituire le batterie.

FUNZIONE ANTIGELO

Quando è spento, il cronotermomidostato mantiene attiva la **FUNZIONE ANTIGELO**. Se la temperatura ambiente rilevata scende sotto i **5,0°C** ($5,0°C - 0,2°C = 4,8°C$) l'apparecchio aziona l'impianto per mantenere in circolazione l'acqua e impedire che si ghiacci nei tubi (Fig. 1).



Fig. 1

CORRETTO USO E MANUTENZIONE

- L'interfaccia di programmazione è interamente visualizzata sul display frontale. E' consigliato spegnere e riaccendere il cronotermomidostato per riallineare lo stato del relè.
- La pressione del display, durante l'utilizzo e la programmazione, deve essere leggera e circoscritta alla zona prevista per la funzione specifica. In caso di difficoltà nel tocco è possibile utilizzare uno strumento sottile e non metallico. Se non si dispone di un pennino da palmare è possibile utilizzare ad esempio il retro di una matita, il tappo in plastica di una penna o un bastoncino cotonato.
- La pulizia del display deve essere effettuata con panno morbido e asciutto, senza detersivi o detersivi, con leggera pressione del display e possibilmente con il cronotermomidostato in stato di **BLOCCO** "🔑".

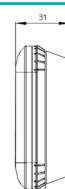
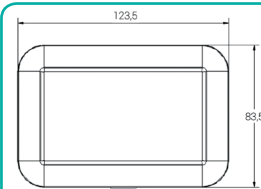

TEMPERATURA/UMIDITA' /DP RILEVATA
- IMPOSTAZIONE DIFF. TERMICO (**PREMUTO**)
- COPIA TEMPERATURA IMPOSTATA (**TOCCO**)

INCREMENTO TEMPERATURA IMPOSTATA E DIFFERENZIALE TERMICO
- ACCESSO PROGRAMMAZIONE SETTIMANALE (**TOCCO**)
- INCREMENTO TEMPERATURA LENTO (**TOCCO**)
- INCREMENTO TEMPERATURA VELOCE (**PREMUTO**)

ORA della GIORNATA
-ABILITAZIONE COPIA PROGRAMMA GIORNALIERO (**PREMUTO**)
-COPIA PROGRAMMA GIORNALIERO (**TOCCO**)
SAVE
-VISUALIZZAZIONE SALVATAGGIO PROGRAMMA

IMPIANTO di RISCALDAMENTO in FUNZIONE
(Relè CH1 CHIUSO)

ATTIVAZIONE (ON) IMPIANTO DEUMIDIFICAZIONE
- ATTIVAZIONE "ON" (**TOCCO**)

GIORNI DELLA SETTIMANA

DECREMENTO ORA / MINUTI
(Solo **TOCCO** o **PREMUTO**)
- ACCESSO PROGRAMMAZIONE SETTIMANALE (**TOCCO**)

FUNZIONE BLOCCO/SBLOCCO (PREMUTO)

IMPIANTO di DEUMIDIFICAZIONE in FUNZIONE
(Relè CH2 CHIUSO)

INCREMENTO ORA/MINUTI
- ACCESSO PROGRAMMAZIONE SETTIMANALE (**TOCCO**)

MODALITA' ESTATE/INVERNO
- ABILITAZIONE MODIFICA STAGIONE (**PREMUTO**)
- MODIFICA STAGIONE (**TOCCO**)

ON/OFF
- ON/OFF (**PREMUTO**)

SEGNALAZIONE BATTERIE SCARICHE

MODALITA' MANUALE
INGRESSO/USCITA PROGRAMMA MANUALE (**PREMUTO**)
INGRESSO/USCITA PROGRAMMA PUNTO DI RUGIADA (**PREMUTO**)

DECREMENTO TEMPERATURA IMPOSTATA E DIFFERENZIALE TERMICO
- ACCESSO PROGRAMMAZIONE SETTIMANALE (**TOCCO**)
- DECREMENTO TEMPERATURA LENTO (**TOCCO**)
- DECREMENTO TEMPERATURA VELOCE (**PREMUTO**)

GRAFICO GIORNALIERO/SETTIMANALE DELLE TEMPERATURE PROGRAMMATE.

GRAFICO GIORNALIERO/SETTIMANALE DI ABILITAZIONE DELL'IMPIANTO DI DEUMIDIFICAZIONE.

DISATTIVAZIONE (OFF) DELL'IMPIANTO DI DEUMIDIFICAZIONE
- DISATTIVAZIONE "OFF" (**TOCCO**)

