



### DATI TECNICI

**Flangiatura:** 12"  
**Grado di protezione:** IP58 (IP68 su richiesta)  
**Velocità flusso di raffreddamento:** 0.5 m/s  
**Tolleranza alimentazione:** + 6% / -10%  
**N° massimo avviamenti:** 5/h  
**Max profondità esercizio:** 300 m  
**Max pressione di esercizio:** 60 bar  
**Funzionamento orizzontale:** 180 HP - 260 HP  
**Senso di rotazione:** da specificare in fase d'ordine, la versione standard è antioraria.

### DATI GENERALI

Motore elettrico 12" sommerso di tipo asincrono a due o a quattro poli, riavvolgibile, costruito nella versione standard con camicia in acciaio inossidabile AISI 316 e supporti in ghisa. Il raffreddamento e la lubrificazione del gruppo reggispinga e delle boccole viene garantito da una miscela di acqua e glicole. Il rotore è montato su un gruppo reggispinga autocentrante Mitchell per supportare elevati carichi assiali. Il motore è disponibile anche in versione completamente in acciaio inox AISI 316 e in versione AISI 904. E' disponibile inoltre una versione idonea all'utilizzo con variatore di velocità (30 Hz-50/60 Hz). Il motore è fornito con cavi unipolari di 8m direttamente collegati all'avvolgimento ed è disponibile in configurazione DOL oppure STAR-DELTA. I cavi sono certificati ACS e WRAS e KTW. La protezione elettrica dev'essere garantita dall'utente.

Su richiesta sono disponibili sonde di temperatura PT100 e PTC, cavi con lunghezze diverse, tensioni di alimentazione diverse, terminali albero speciali.

### CARATTERISTICHE COSTRUTTIVE



Lo statore è riavvolgibile, inserito in una camicia in acciaio inossidabile AISI 316. Nella versione standard l'avvolgimento è realizzato con filo di rame rivestito in PVC (PE2+PA per 300HP e 340HP). Su richiesta è disponibile una versione con avvolgimento in PE2+PA che permette l'impiego del motore in speciali applicazioni e l'utilizzo con variatore di frequenza.

Cuscinetti reggispinga di tipo Mitchell con pattini in acciaio rivestiti in gomma e ralla in acciaio. da 200 Hp fino a 340 Hp:  
 70000 N (unidirezionale)  
 35000 N (bidirezionale)  
 Carico di controspinta: 15000 N

Albero rotore in acciaio inossidabile, sporgenza albero con connessione a chiave. Il rotore è in rame per tutte le taglie  
 Nella versione standard il motore è fornito con una tenuta meccanica di tipo ceramica/carbone. Su richiesta è disponibile la tenuta meccanica in carburo di silicio (SiC/SiC). Il motore può anche essere equipaggiato con una tenuta a labbro addizionale (IP 68).

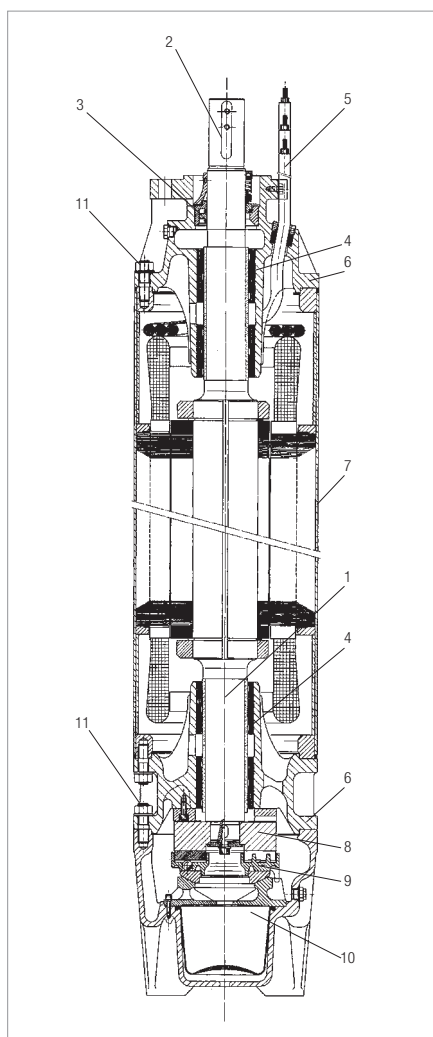

### MATERIALI

N°	PARTICOLARI	VERSIONE STD	VERSIONE 316 SS	VERSIONE 904 SS
1	ALBERO	ACCIAIO INOX	ACCIAIO INOX	ACCIAIO INOX
2	TERMINALE ALBERO	ACCIAIO INOX AISI 316	ACCIAIO INOX AISI 316	ACCIAIO INOX AISI 904
3	TENUTA MECCANICA	CERAMICA / CARBONE	SIC/SIC	SIC/SIC
4	BOCCOLE	ACCIAIO/NBR	ACCIAIO/NBR	ACCIAIO/NBR
5	CAVO	EPDM	EPDM	EPDM
6	PARTI STRUTTURALI	GHISA	ACCIAIO INOX AISI 316	ACCIAIO INOX AISI 904
7	CAMICIA	ACCIAIO INOX AISI 316	ACCIAIO INOX AISI 316	ACCIAIO INOX AISI 904
8	RALLA	ACCIAIO	ACCIAIO	ACCIAIO
9	REGGISPINTA	ACCIAIO/NBR	ACCIAIO/NBR	ACCIAIO/NBR
10	DIAFRAMMA	EPDM	EPDM	EPDM
11	VITERIA	ACCIAIO INOX AISI 304	ACCIAIO INOX AISI 316	ACCIAIO INOX AISI 904

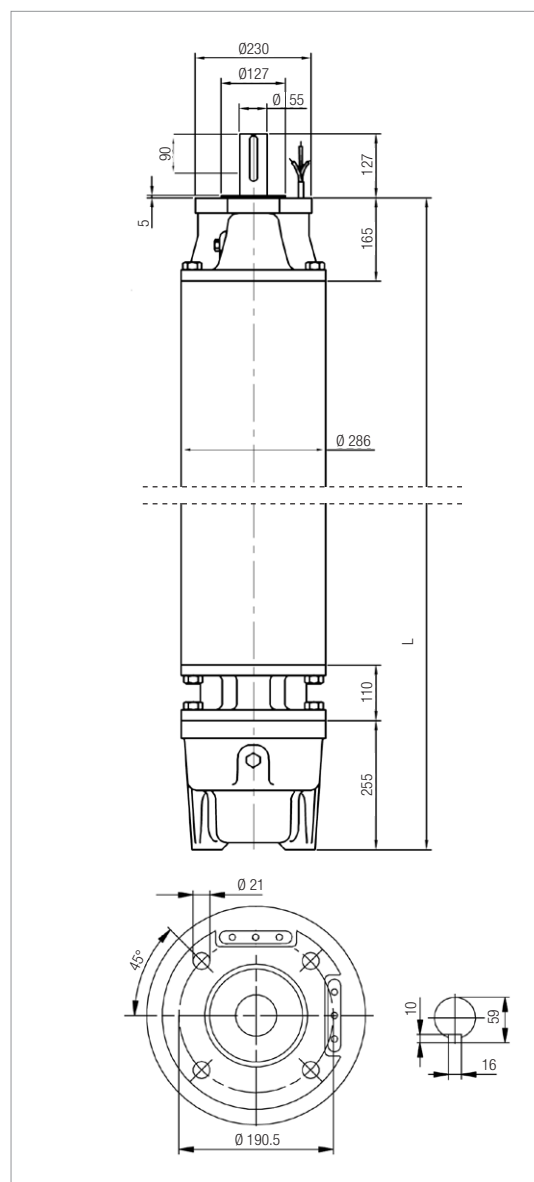

### DIMENSIONI - MOTORI TRIFASE - 2 poli

TIPO	P2		LUNGHEZZA mm	PESO Kg	SPINTA ASSIALE N
	hp	kW			
50 Hz	180	132	1700	510	70000
	200	147	1790	565	70000
	230	170	1880	605	70000
	260	190	1980	650	70000
	300	220	2110	700	70000
	340	250	2280	775	70000
	400	300	2280	775	70000

### DIMENSIONI - MOTORI TRIFASE - 4 poli

TIPO	P2		LUNGHEZZA mm	PESO Kg	SPINTA ASSIALE N
	hp	kW			
50 Hz	100	75	1660	515	70000
	125	92	1790	565	70000
	150	110	1880	605	70000
	180	132	2110	700	70000
	200	147	2210	750	70000

### DECLASSAMENTO

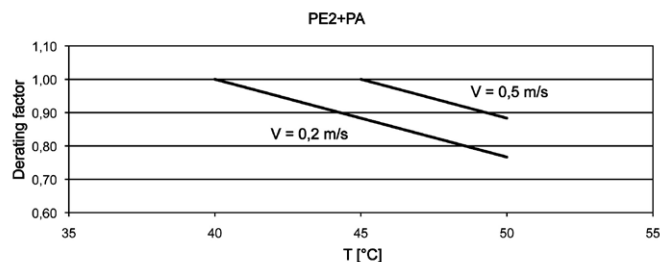
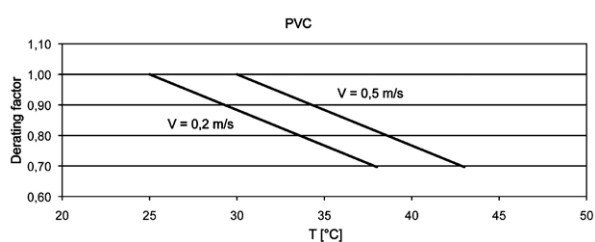

Per TR12 220 kW PE2+PA e 250 kW PE2+PA 50 Hz e per tutti i TR12 60 Hz la massima temperatura del liquido è 10 °C inferiore di quanto mostrato nel grafico.  
Per TR12 300kW PE2+PA la massima temperatura del liquido è 25°C.

### DATI ELETTRICI - MOTORI TRIFASE - 2 POLI - DOL

MODELLO	P2		ALIMENTAZIONE 50Hz	In A	Is/In	P1 W	N min <sup>-1</sup>	Cos φ	η %	CAVO	
	hp	kW								Ø mm <sup>2</sup>	LC m
TR12 - 132kW - 400V - T	180	132	400	266	5,0	150700	2930	0,82	88	3x70+1x50	8
TR12 - 147kW - 400V - T	200	147	400	290	6,2	167045	2930	0,83	88	3x70+1x50	8
TR12 - 170kW - 400V - T	230	170	400	329	6,1	193182	2920	0,85	88	3x70+1x50	8
TR12 - 190kW - 400V - T	260	190	400	371	6,2	215909	2930	0,84	88	3x70+1x50	8
TR12 - 220kW - 400V - T	300	220	400	424	6,1	250000	2920	0,85	88	3x70+1x50	8
TR12 - 250kW - 400V - T	340	250	400	481	5,9	284091	2920	0,85	88	3x70+1x50	8
TR12 - 300kW - 400V - T	400	300	400	575	6	341000	2905	0,87	88	3x70+1x50	8

### DATI ELETTRICI - MOTORI TRIFASE - 4 POLI - DOL

MODELLO	P2		ALIMENTAZIONE 50Hz	In A	Is/In	P1 W	N min <sup>-1</sup>	Cos φ	η %	CAVO	
	hp	kW								Ø mm <sup>2</sup>	LC m
TR12 - 75kW - 380V - T	100	75	380	147	6,5	85227	1450	0,86	88	3x70+1x50	8
TR12 - 92kW - 380V - T	125	92	380	182	6,5	103371	1450	0,87	89	3x70+1x50	8
TR12 - 110kW - 380V - T	150	110	380	214	5,8	123596	1450	0,88	89	3x70+1x50	8
TR12 - 132kW - 380V - T	180	132	380	256	5,8	148315	1450	0,88	89	3x70+1x50	8
TR12 - 147kW - 380V - T	200	147	380	285	5,9	165169	1450	0,88	89	3x70+1x50	8

**P2:** Potenza nominale  
**V:** Tensione nominale  
**In:** Corrente nominale  
**Is/In:** Corrente avviamento/Corrente nominale  
**P1:** Potenza assorbita

**N:** Giri al minuto - R.p.m  
**Cos φ:** Fattore di potenza  
**η:** Rendimento  
**Ø:** Sezione del cavo  
**LC:** Lunghezza del cavo