

Elettropompe sommergibili per drenaggio

 Acque chiare

 Uso domestico

 Uso civile



CAMPO DELLE PRESTAZIONI

- Portata fino a **300 l/min** (18 m³/h)
- Prevalenza fino a **26 m**

LIMITI D'IMPIEGO

- Profondità d'impiego sotto il livello dell'acqua fino a **5 m** (con cavo di alimentazione di lunghezza adeguata)
- Temperatura del liquido fino a **+40 °C**
- Passaggio corpi solidi in sospensione fino a **Ø 10 mm**
- Livello di svuotamento dal fondo fino a **17 mm**
- Per servizio continuo immersione minima: **220 mm**

ESECUZIONE E NORME DI SICUREZZA

- Cavo di alimentazione di lunghezza:
 - **5 m** per D8-N, D10-N, D20-N
 - **10 m** per D30-N
- Interruttore a galleggiante esterno per versioni monofase

EN 60335-1
IEC 60335-1
CEI 61-150

EN 60034-1
IEC 60034-1
CEI 2-3



CERTIFICAZIONI

Azienda con sistema di gestione certificato DNV
ISO 9001: QUALITÀ
ISO 14001: AMBIENTE



UTILIZZI E INSTALLAZIONI

Progettate per il drenaggio di **acque chiare** o leggermente sporche, le elettropompe della serie **D** sono consigliate per l'uso domestico, civile e professionale per il prosciugamento di ambienti allagati quali scantinati, garage, per lo svuotamento di piscine e vasche, per lo smaltimento di acque di rifiuto non luride.

Queste pompe si distinguono per l'affidabilità, in particolare nelle installazioni fisse a funzionamento automatico.

BREVETTI - MARCHI - MODELLI

- Patent Pending n° BO2015A000116

ESECUZIONI A RICHIESTA

- Elettropompe D8-10-20 con cavo di alimentazione da **10 m**.
 ➔ N.B.: il cavo di alimentazione da 10 m è obbligatorio per l'uso all'esterno secondo la normativa EN 60335-2-41
- Elettropompe monofase senza l'interruttore a galleggiante
- Altre tensioni o frequenza 60 Hz

GARANZIA

2 anni secondo le nostre condizioni generali di vendita

CURVE E DATI DI PRESTAZIONE

50 Hz n= 2900 rpm

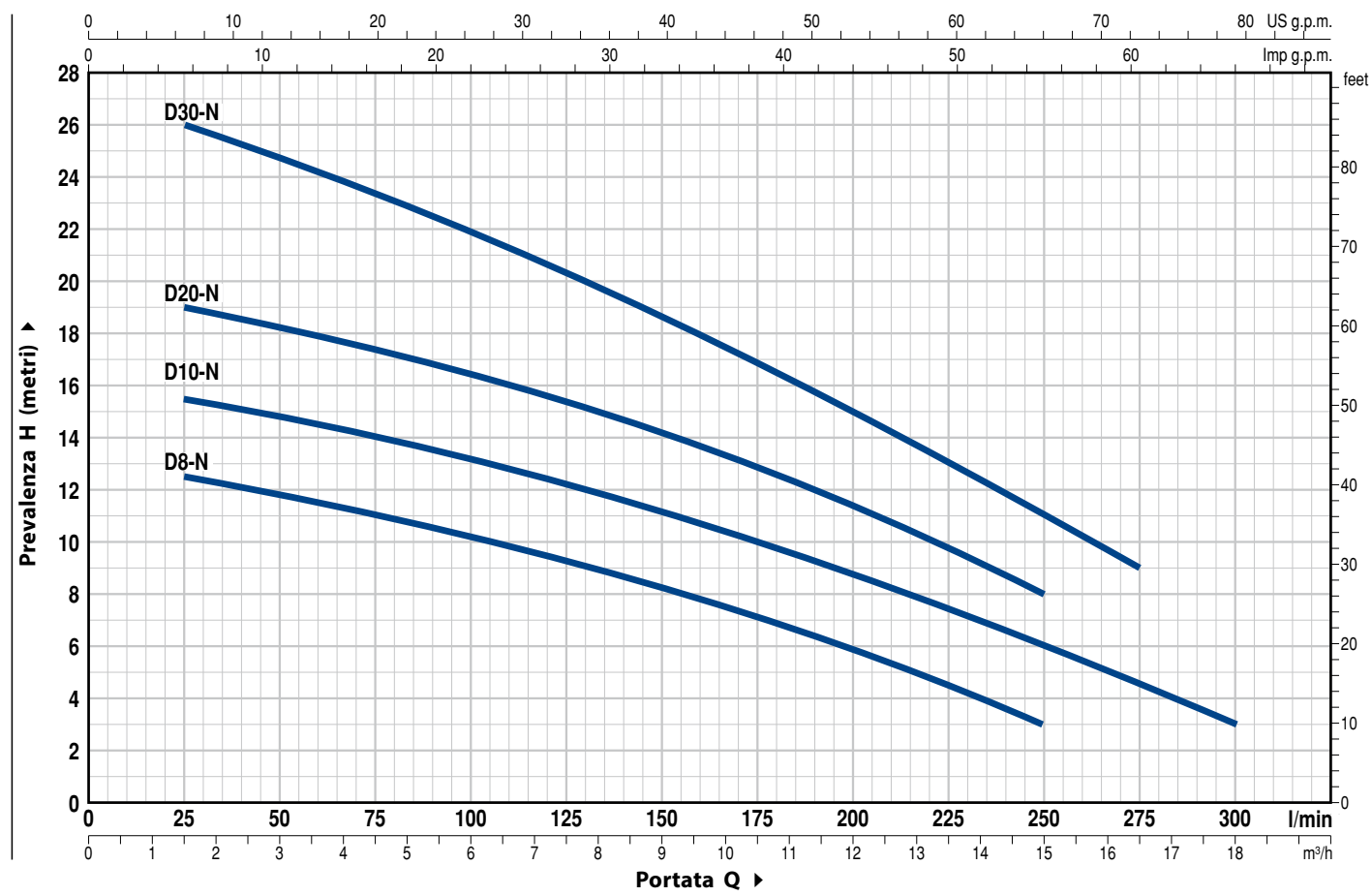

TIPO		POTENZA (P ₂)		Q	Flow Rate (Q)																	
Monofase	Trifase	kW	HP		m ³ /h	0	1.5	3.0	4.5	6.0	7.5	9.0	10.5	12.0	13.2	15.0	16.5	18.0				
				l/min	0	25	50	75	100	125	150	175	200	220	250	275	300					
Dm 8 -N	D 8 -N	0.55	0.75	H metri	13	12.5	12	11	10	9	8	7	6	4.7	3							
Dm 10-N	D 10-N	0.75	1		16	15.5	15	14	13.2	12.2	11.2	10	8.8	7.8	6	4.5	3					
Dm 20-N	D 20-N	0.75	1		20	19	18.5	17.5	16.5	15.5	14.3	13	11.5	10	8							
Dm 30-N	D 30-N	1.1	1.5		26	26	25	23.5	22	20.5	18.7	17	15	13.5	11	9						

Q = Portata H = Prevalenza manometrica totale

Tolleranza delle curve di prestazione secondo EN ISO 9906 Grado 3B.

POS. COMPONENTE

CARATTERISTICHE COSTRUTTIVE

1	CORPO POMPA	Ghisa con trattamento di cataforesi, provvisto di bocca filettata ISO 228/1
2	GRIGLIA DI ASPIRAZIONE	Acciaio inox AISI 304
3	COPERCHIO DI ASPIRAZIONE	Acciaio inox AISI 304
4	GIRANTE	Di tipo aperto in tecnopolimero
5	PORTAMOTORE	Acciaio inox AISI 304
6	COPERCHIO MOTORE	Acciaio inox AISI 304
7	ALBERO MOTORE	Acciaio inox EN 10088-3 - 1.4104

8 DOPPIA TENUTA MECCANICA SULL'ALBERO CON CAMERA D'OLIO INTERPOSTA

Elettropompa Tipo	Tenuta Tipo	Albero Diametro	Posizione	Materiali		
				Anello fisso	Anello rotante	Elastomero
D8 -N	MG1-14D SIC	Ø 14 mm	Lato motore	Carburo di silicio	Grafite	NBR
D10 -N			Lato pompa	Carburo di silicio	Carburo di silicio	NBR
D20 -N						
(Doppia tenuta sull'albero con anello di tenuta Ø 16 x Ø 24 x H 5 mm)						
D30 -N	ST1-14 SIC	Ø 14 mm		Ceramica	Carburo di silicio	NBR

9 CUSCINETTI 6203 ZZ / 6203 ZZ

10 CONDENSATORE

Elettropompa Monofase	Capacità (230 V o 240 V)
Dm8 -N	20 µF 450 VL
Dm10 -N	
Dm20 -N	
Dm30 -N	25 µF 450 VL

11 MOTORE ELETTRICO

- Dm:** monofase 230 V - 50 Hz
con salvamotore termico incorporato nell'avvolgimento
- D:** trifase 400 V - 50 Hz
- Isolamento: classe F
 - Protezione: IP X8

12 CAVO DI ALIMENTAZIONE

Di tipo "H07 RN-F"
(con spina Schuko solo per versioni monofase)

Lunghezza standard 5 metri (10 metri per D30-N)

13 INTERRUTTORE A GALLEGGIANTE ESTERNO

(solo per versioni monofase)

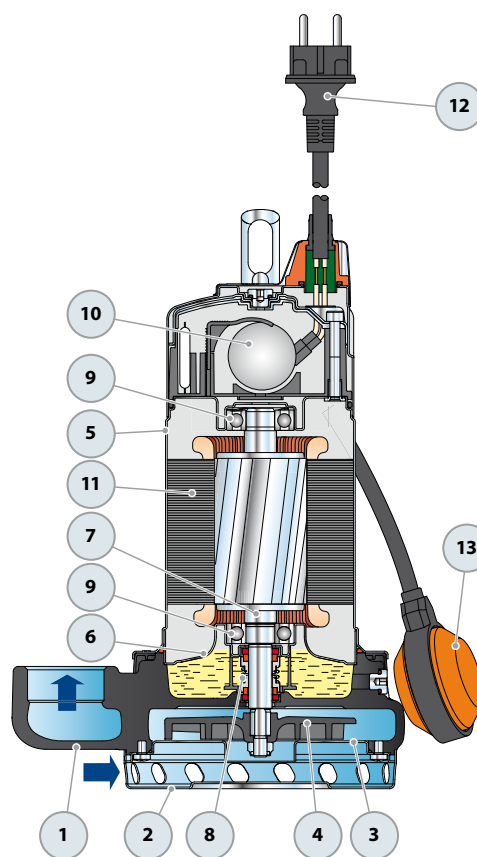

DIMENSIONI E PESI

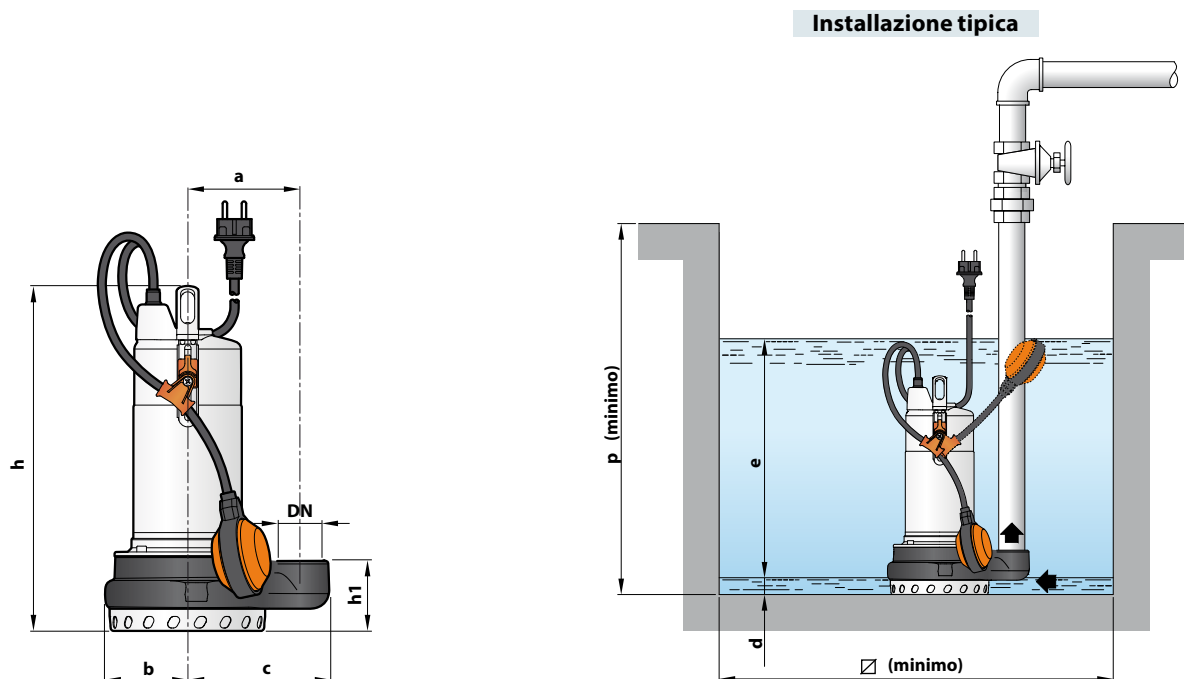

TIPO		BOCCA DN	DIMENSIONI mm									kg	
Monofase	Trifase		a	b	c	h	h1	d	e	p	Ø	1~	3~
Dm 8 -N	D 8 -N	1½"	115	85	147	340	72	17	regolabile	500	500	12.0	11.7
Dm 10 -N	D 10 -N											13.1	12.0
Dm 20 -N	D 20 -N											13.1	12.0
Dm 30 -N	D 30 -N			93	355	84	15.1	14.1					

ASSORBIMENTI

TIPO	TENSIONE	
	230 V	240 V
Monofase		
Dm 8 -N	3.2 A	3.1 A
Dm 10 -N	4.7 A	4.5 A
Dm 20 -N	5.7 A	5.5 A
Dm 30 -N	7.2 A	6.9 A

TIPO	TENSIONE			
	230 V	400 V	240 V	415 V
Trifase				
D 8 -N	2.8 A	1.6 A	2.7 A	1.55 A
D 10 -N	3.5 A	2.0 A	3.4 A	1.95 A
D 20 -N	4.2 A	2.4 A	4.0 A	2.3 A
D 30 -N	5.2 A	3.0 A	5.0 A	2.9 A

PALLETTIZZAZIONE

TIPO		PER GROUPAGE n° pompe
Monofase	Trifase	
Dm 8 -N	D 8 -N	60
Dm 10 -N	D 10 -N	60
Dm 20 -N	D 20 -N	60
Dm 30 -N	D 30 -N	60